

# 船用油圧漁労機械 SUSアンカーリール

現在使用されている各種アンカーリールの問題点を徹底追及、  
可能なまでの軽量・頑強なSUSアンカーリールを完成させました。

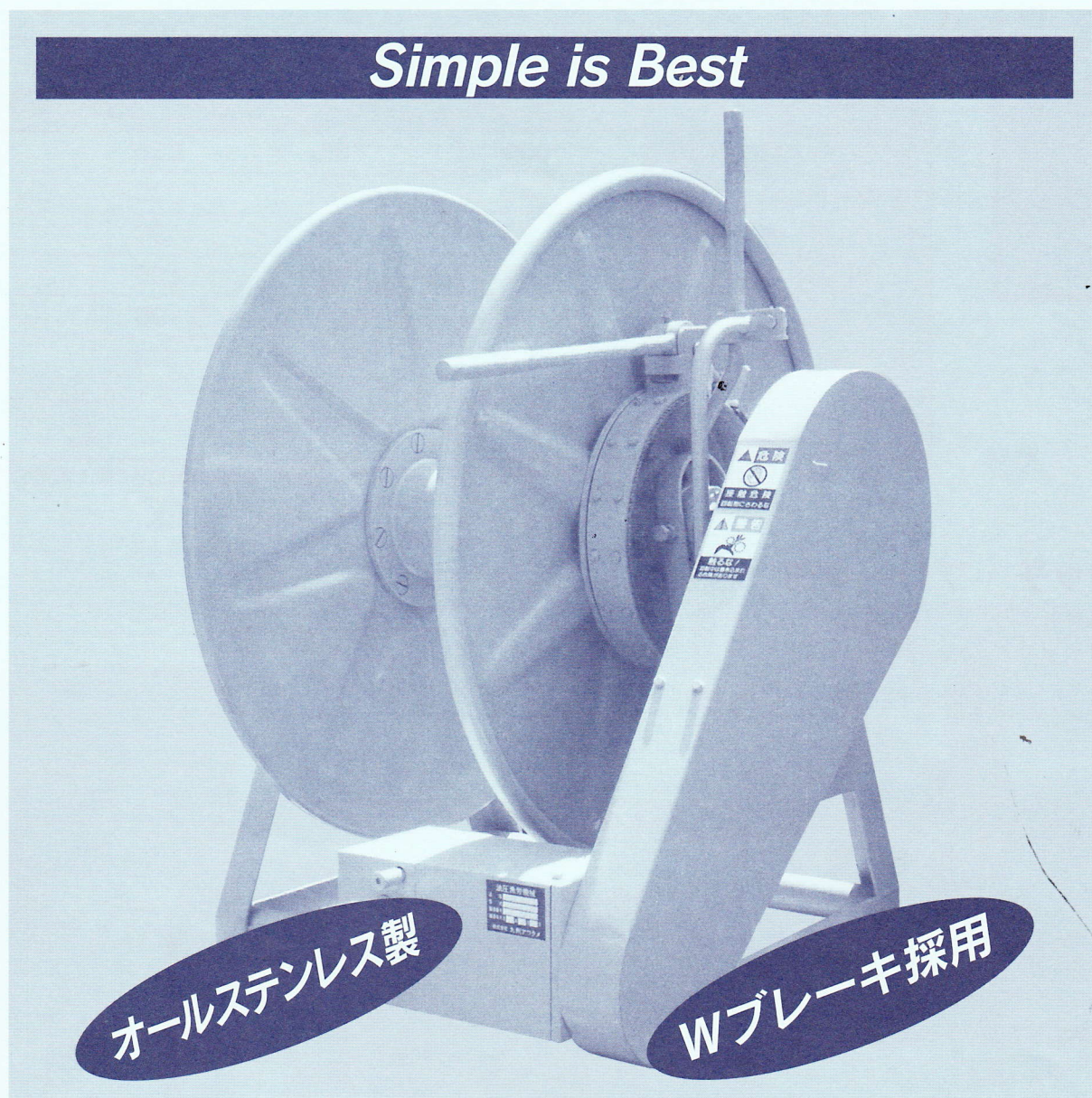

株式会社 大阪アワクメ

特 徴

1. 本体はオールステンレス製ですので、錆に強い。  
スプロケット・チェーンもステンレス製です。  
(スプロケット・チェーン・ピロブロック鉄製の安価な製品もあります。)
2. ブレーキ装置が二重に設計されています。  
(a) 手動式ハンドブレーキ……………アンカー投網時に使用。  
(b) 油圧式メカニカルブレーキ……………アンカー揚網時に使用。
3. 油圧式なので、正転・逆転・停止がハンドル1つで簡単に操作できます。
4. コンパクトな設計で、据付も簡単です。
5. 強力でしかも故障が少なく、安全です。

仕 様

型 式		ACR-600-**-*-T型		ACR-800-**-*-T型	
巻上荷重	kgf	600	700	800	1000
巻上速度	m/min	40	70	30	50
計画流量	ℓ/min	30	60	30	60
計画圧力	kgf/m <sup>2</sup>	90	90	100	100
回転数	rpm	0~100	0~170	0~90	0~130
減速比		1/3	1/3.6	1/3	1/3.6
油圧モータ		2-100-NA2CE		2-125-NA2CE	
重量	kg	145		150	

※ご注意 流量・圧力は標準仕様にて記載しております。上記以外でご使用の場合は巻上力・巻上速度が変わります。

■クラッチ・ブレーキ部

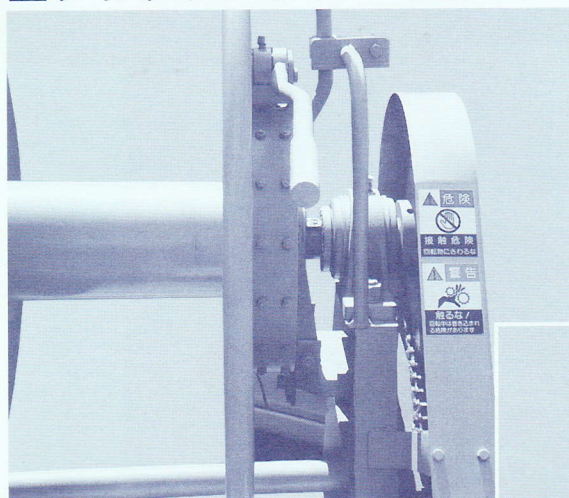

■上面

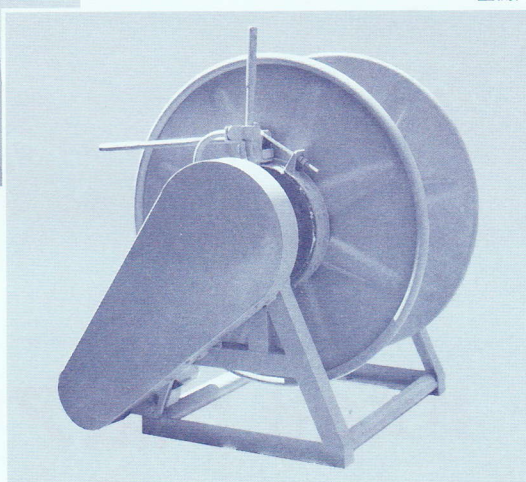

■側面

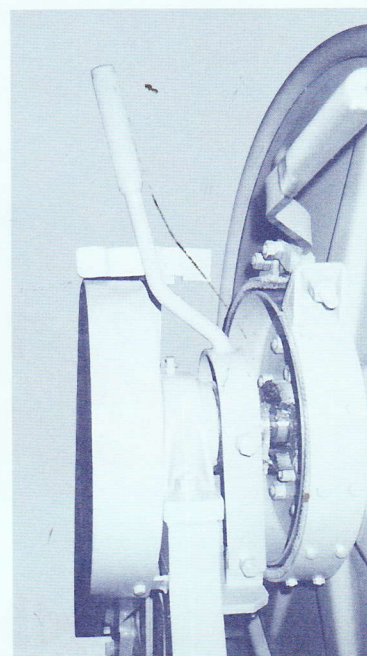

■下面

# 外形寸法図

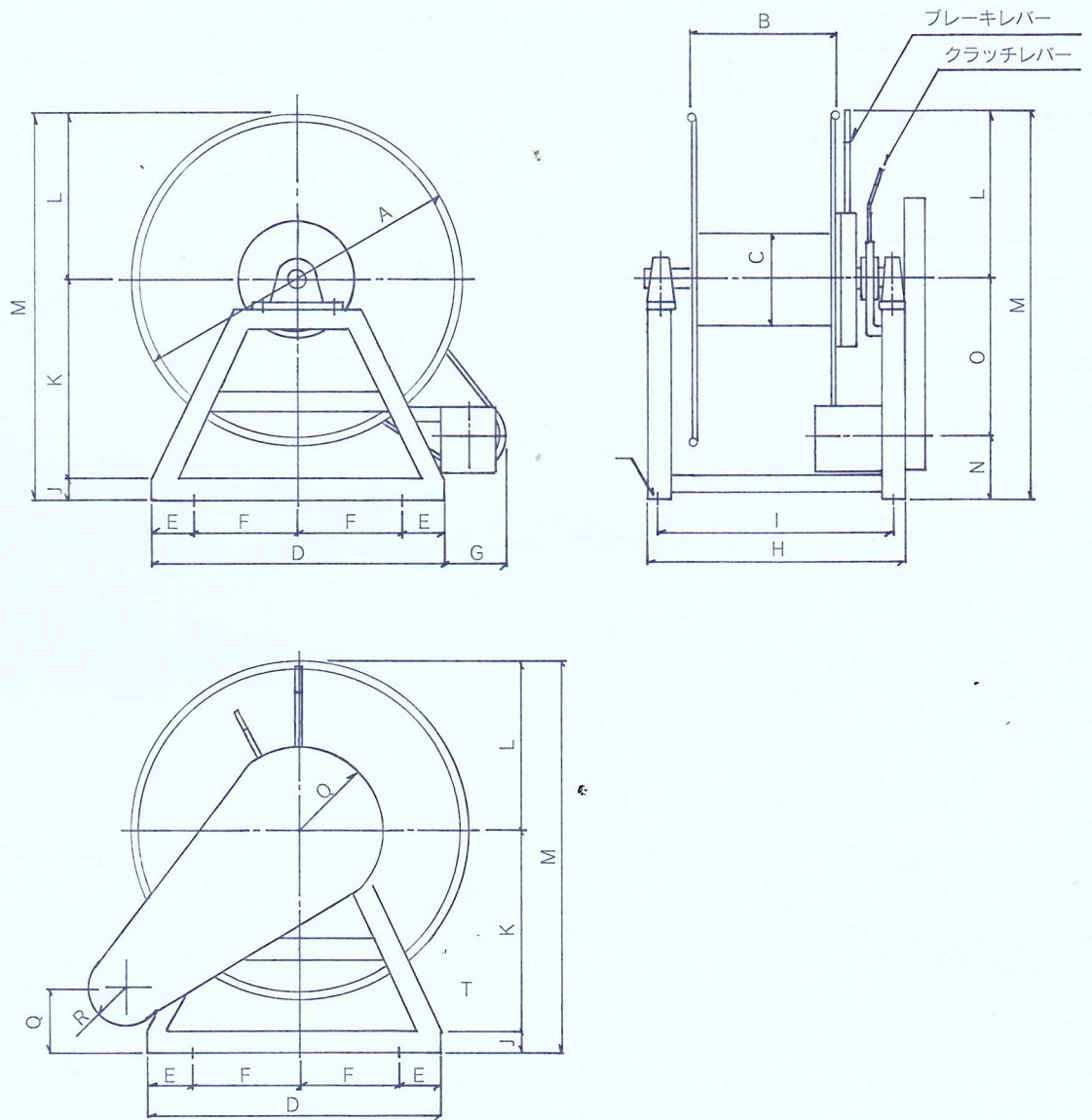

型 式	Aφ	B	Cφ	D	E	F	G	H	I	J
ACR-600	600	350	139.8	550	75	200	175	627	577	50
ACR-800	800	350	139.8	550	75	200	175	627	577	50

型 式	K	L	M	N	O	Q	R	S	Tφ	軸径
ACR-600	353	300	803	145	258	145	334	149	16×6	50φ
ACR-800	453	400	903	145	358	145	334	149	16×6	50φ

※ご注意 使用寸法については、改良の為予告なく変更する場合がありますのでご了承願います。  
 また上記以外の特注品の制作も承りますのでご相談下さい。

仕様比較表

材 質	型 式	600	600-S	600-DX	800	800-S	800-DX
架台(本体)		SUS	SUS	SUS	SUS	SUS	SUS
巻取ドラム・シャフト		SUS	SUS	SUS	SUS	SUS	SUS
側板(プレス品)		SUS	SUS	SUS	SUS	SUS	SUS
クラッチ(カムアワセ)		SUS	SUS	SUS	SUS	SUS	SUS
ブレーキ(バンド式)		SUS	SUS	SUS	SUS	SUS	SUS
チェーンカバー		SUS	SUS	SUS	SUS	SUS	SUS
チェーン		SS	SUS	SUS	SS	SUS	SUS
スプロケット		SS	SUS	SUS	SS	SUS	SUS
油圧モーターカバー		無し	SUS	SUS	無し	SUS	SUS
ピロメタル		SS	SS	SUS	SS	SS	SUS
同上カバー SUS製		オプション	オプション	不 要	オプション	オプション	不 要

- 標準仕様……………油圧モータ・チェーン・スプロケット・ピロメタル以外は全てステンレス製です。
- スペシャル仕様……油圧モータ・ピロメタル以外は全てステンレス製です。
- デラックス仕様……油圧モータ以外は全てステンレス製です。

形式表示

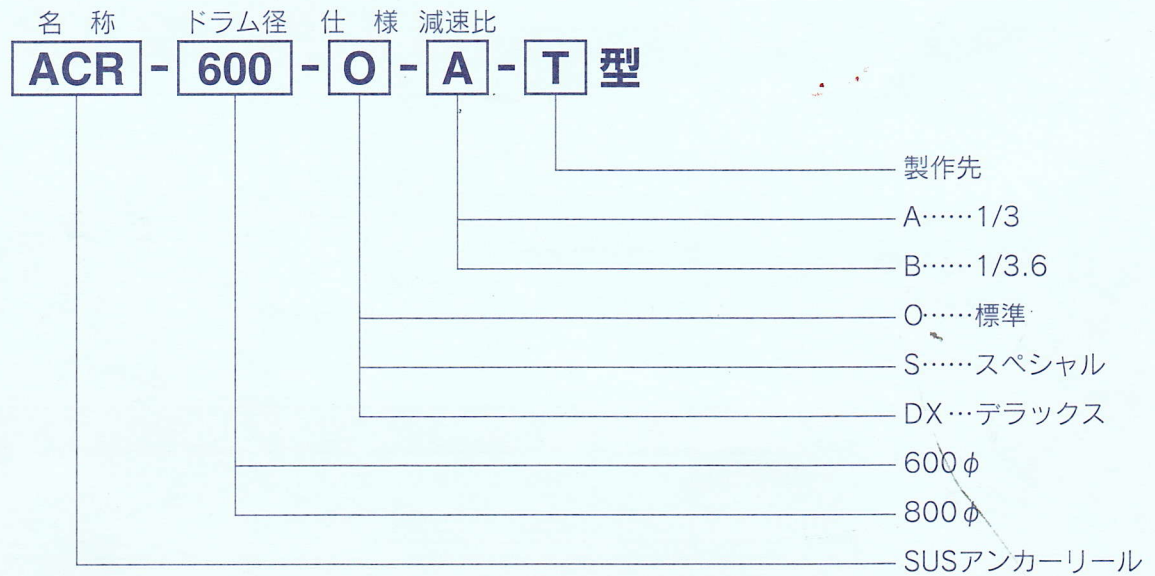

■総販売元

 株式会社 大阪アワクメ

本社 京都市西京区大原野東竹の里町2丁目1番地  
TEL 075-332-1162(代) FAX 075-332-9228

■製造元

 株式会社 九州アワクメ

本社/福岡市博多区那珂6丁目24-19  
TEL 092-585-2251(代) FAX 092-585-6258

取扱店